

axis	guide	drive	controller
スイベル	クロスローラガイド方式	ウォームギア	全コントローラ対応可能

- スイベル用クロスローラガイドを使用した±10°移動の2軸スイベルステージです。

## 仕様

型 式	PZ70CG-20G
移動方向	スイベル
移 動 量	±10°(2軸)
テーブルサイズ	70×70mm
ガイド方式	クロスローラガイド
送り方式	ウォームギア
モータ	0.35A/相 5相ステッピングモータ (オリエントアルモータ:PMM33B2 相当品)
搭載センサ	リミット(CW/CCW)センサ、原点近接センサ
自 重	1.4kg
主要材質/外觀	アルミ合金/黒アルマイト処理
分 解 能	X軸 0.0012° Y軸 0.001565°
最大速度	6°/s(最大荷重/ 1/2分割 /5000pps)
水平可搬質量	4kg
繰返し位置決め精度	±0.05°
ロストモーション	0.005°
バックラッシュ	0.003°
回転中心変位量	φ0.1mm
価格(税抜き)	¥330,000

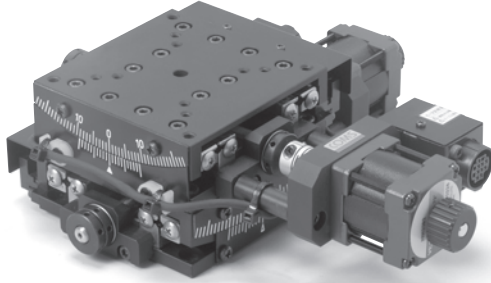

全商品検査成績書付 COMS自動ステージは業界標準のHP5529レーザ測長器による試験結果を無償で製品に添付しています。実際の製品の精度をご確認いただいた上で安心してご利用いただけます。また、ご検討時の製品比較には各機種の代表検査データのご提供も可能です。

## 外形寸法図

•PZ70CG-20G 

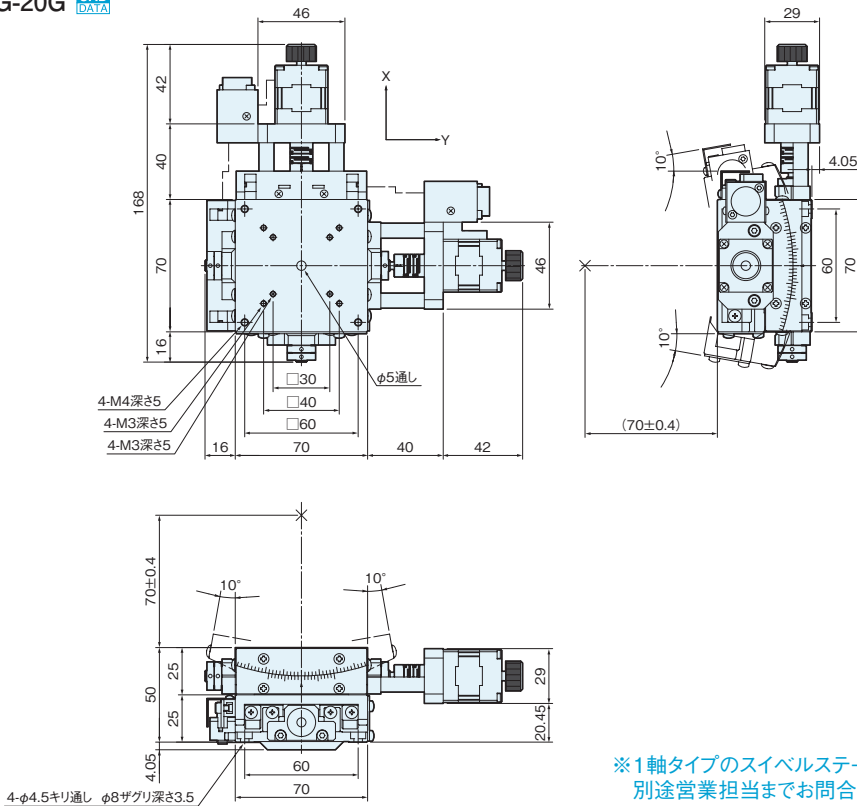

※1軸タイプのスイベルステージにつきましては別途営業担当までお問合せください。